

## АВТОМАТИКА ДЛЯ ВІДКАТНИХ ВОРІТ ІНСТРУКЦІЯ ЗІ ВСТАНОВЛЕННЯ ТА ЕКСПЛУАТАЦІЇ

SL500DC/SL800DC

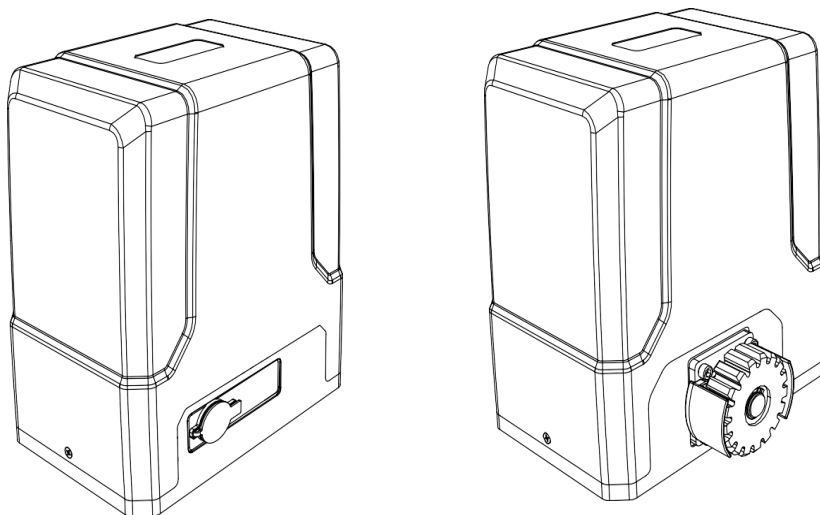

**ПОПЕРЕДЖЕННЯ:** Для безпеки всіх осіб, які встановлюють та використовують цей привід, важливо дотримуватися інструкцій зі встановлення та попереджень безпеки. Недотримання їх може призвести до серйозних травм та/або пошкодження майна та виходу з ладу системи приводу.

<b>1. Налаштування за замовчуванням</b> .....	03
1.1. Заходи безпеки при встановленні автоматики .....	05
<b>2. Комплектація</b> .....	07
2.1. Комплектація опціональна.....	08
<b>3. Технічні характеристики</b> .....	09
<b>4. Встановлення</b>	
4.1. Перед початком роботи.....	10
4.2. Необхідні інструменти .....	10
4.3. Крок 1-Підготовка воріт .....	11
4.4. Крок-2 Перевірка ручного розблокування.....	11
4.5. Крок-3 Зняття/встановлення кришки двигуна.....	12
4.6. Крок-4 Монтажна пластина .....	12
4.7. Крок-5 Встановлення монтажної пластини та приводу.....	13
4.8. Крок-6 Вирівнювання двигуна та зубчастої рейки .....	15
4.9. Крок-7 Кінцеві вимикачі .....	16
4.10. Крок-8 Увімкнення .....	17
4.11. Крок-9 Тестування ходу та кінцевиків .....	18
<b>5. Програмування та підключення</b> .....	19
<b>6. Креслення та розміри двигуна</b> .....	22
<b>7. Режим ручного керування</b> .....	25
<b>8. Налаштування кінцевих положень</b> .....	26
<b>9. Дистанційне керування</b> .....	27
9.1. Покроковий режим(L1).....	28
9.2. Трьохкноповий режим(L2) .....	29
9.3. Режим хвртка(L3).....	30
9.4. Видалення пультів дистанційного керування(L4).....	31
9.5. Віддалене програмування пультів дистанційного керування .	32
<b>10. Базові налаштування меню</b>	
10.1. Налаштування швидкості руху (L1) .....	33
10.2. Налаштування швидкості повільної зупинки(L2).....	34
10.3. Налаштування чутливості виявлення перешкод(L3).....	35
10.4. Налаштування відстані повільної зупинки(L4).....	36

10.5. Налаштування функції автоматичного закриття(L5) .....	37
<b>11. Розширені налаштування меню</b>	
11.1. Налаштування режиму роботи(L1).....	39
11.2. Налаштування прискорення(L2) .....	41
11.3. Налаштування затримки запуску(L3) .....	42
11.4. Налаштування напрямку відкриття(L4).....	44
11.5. Налаштування сигнальної лампи(L5).....	45
<b>12. Розширені налаштування меню</b>	
12.1. Налаштування відстані аварійної зупинки(L1).....	47
12.2. Налаштування звукового сигналізатора(L2) .....	48
<b>13. Перевірка рівня заряду батареї.....</b>	<b>49</b>
<b>14. Скидання до заводських налаштувань .....</b>	<b>50</b>
<b>15. Інструкція про помилки плати керування .....</b>	<b>50</b>
<b>16. Можливі несправності та способі їх усунення .....</b>	<b>51</b>

# 1. Налаштування за замовчуванням

За замовчуванням автоматика відкриватиме ворота праворуч. За замовчуванням автоматика встановлюється з правого боку.

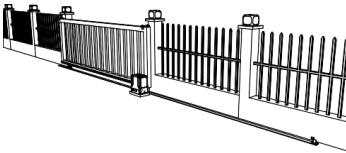

**Ворота в закритому положенні**

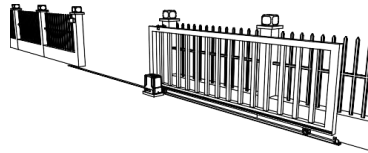

**Ворота в відкритому положенні**

**Перед встановленням:** підключіть автоматику до джерела живлення. Натисніть кнопку відкриття на пульті дистанційного керування, зовнішня шестерня обертається, натисніть кнопку зупинки, зовнішня шестерня припинить обертатися, натисніть кнопку закриття, вихідна шестерня обертається в протилежному напрямку. Це дасть вам розуміння того, як автоматика буде рухати ворота.

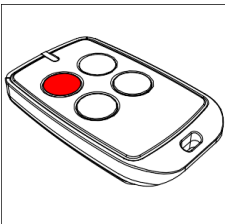

**Натисніть першу/верхню кнопку**

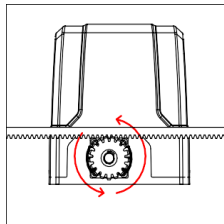

**Вихідна шестерня приведе в рух ворота**

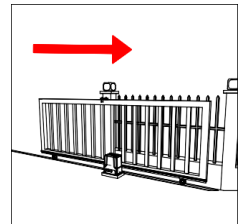

**Ворота будуть рухатися в заданому напрямку**

**Примітка:** перед встановленням переконайтеся, що автоматику від'єднано від мережі. Тримайте пальці подалі від вихідної шестерні двигуна, коли вона обертається.

Якщо ваші ворота повинні відкриватися з іншого боку (ліворуч), автоматику потрібно встановити з лівого боку, як показано.

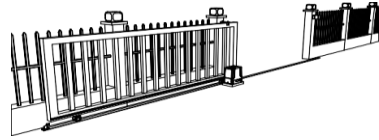

## ПОПЕРЕДЖЕННЯ

**Будь-які роботи з автоматикою повинні бути завершені коли живлення вимкнено, а автоматику від'єднано від мережі.**

## 1.1 Заходи безпеки при встановленні автоматики













### Небезпека смертельного ураження струмом

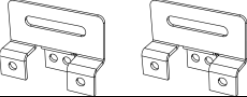

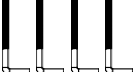

- Будь ласка, переконайтеся, що використовувана вхідна напруга відповідає напрузі живлення автоматики.
- Усі модифікації електропроводки чи електрики, а також будь-яке регулювання чи технічне обслуговування вхідної напруги має виконуватись кваліфікованим електриком.
- Усі потенційні небезпеки та відкриті точки заземлення воріт повинні бути усунені або захищені перед установкою цього пристрою відкривання воріт.
- Ніколи не встановлюйте будь-який пристрій керування, у місці, де користувач може дотягнутися до воріт. Вони повинні бути розміщені подалі від будь-якого діапазону руху рухомих воріт.
- Переконайтеся, що живлення від'єднано під час встановлення або обслуговування.
- Тримайте пульт дистанційного керування та інші пристрої керування в недоступному для дітей місці, щоб уникнути ненавмисного ввімкнення.
- Для безпеки, перед встановленням двигуна встановіть кінцевий фіксатор воріт і обмежувач воріт на кожному кінці рейки, щоб запобігти з'їзду воріт з рейки.
- За потреби встановіть фотоелементи, для виявлення перешкоди та запобігти травмуванню людей або пошкодженню майна.

- Проінструкуйте всіх користувачів про надані системи керування та ручне відкриття в екстрених випадках.
- Переконайтеся, що кабель живлення під'єднано до водонепроникної розетки, захищеної УЗО, встановленої кваліфікованим електриком.
- Не встановлюйте автоматику у вибухонебезпечній зоні або там, де існує небезпека затоплення.
- Автоматика була розроблена і виготовлена виключно для використання, зазначеного в цій документації. Будь-яке інше використання, не зазначене в цій документації, може пошкодити виріб і бути небезпечним.
- Використовуйте лише оригінальні запчастини для будь-якого обслуговування або ремонту. Наша компанія не несе жодної відповідальності щодо безпеки та правильної роботи автоматики при використанні компонентів інших постачальників.
- Не модифікуйте компоненти автоматизації, якщо це не дозволено нашою компанією.
- Користувач повинен уникати будь-яких спроб, виконувати будь-які роботи або ремонт цього виробу та завжди звертатися за допомогою до кваліфікованого персоналу.
- Цей продукт придатний для використання лише на одних відкатних воротах.
- Все, що прямо не зазначено в цих інструкціях, заборонено та призведе до втрати гарантії.
- Збережіть ці інструкції для використання в майбутньому.

## 2. Комплектація

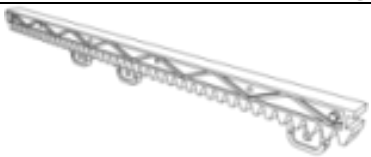
Зображення	Назва	Кількість
	Привід	1
	Ключ ручного розблокування	2
	Пульт дистанційного керування	2
	Коробка для аксесуарів	1
	Кронштейн магніту кінцевого вимикача	2
	Магніт кінцевого вимикача	2
	Монтажні гвинти М6Х18	2
	Гайка М8	12
	Плоска шайба Ø8	10
	Пружинна шайба Ø8	10
	Анкерний болт М8	4

## 2.1 Комплектація опціональна

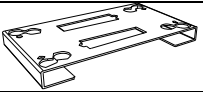
Зображення	Назва	Кількість
	Зубчаста рейка оцинкована	1м/пог
	Зубчаста рейка полімерна	1м/пог
	Фотоелементи	1
	Клавіатура	1
	Сигнальна лампа	1
	Монтажна пластина	1
	Болт з шестигранною головкою М8х40	4

### 3. ТЕХНІЧНІ ХАРАКТЕРИСТИКИ

<b>Модель</b>	<b>SL500DC</b>	<b>SL800DC</b>
Живлення	220VAC/50Hz	
Потужність двигуна	150W	170W
Швидкість руху воріт	16-18м/хв	
Максимальна вага воріт	500кг	800кг
Відстань дистанційного керування	≥30м	
Режим дистанційного керування	Режим однієї кнопки / Режим трьох кнопок	
Кінцевий вимикач	Магнітні кінцеві вимикачі	
Шум	≤60dB	
Час роботи	S2, 20хв	
Кількість пультів	100	
Частота	433.92 MHz	
Робоча температура	-20°C - +70°C	
Вага упаковки	10кг	11кг
Батарея	12V/9Ah×1шт	

## 4. Встановлення

### 4.1 Перед початком роботи:

Комплект автоматики для відкатних воріт SL500DC/SL800DC підходить для керування рухом відкривання та закривання воріт вагою до 500, 800 кг, довжиною до 12 м.

Рух воріт забезпечується обертовою вихідною шестернею, що приводить в рух зубчасту рейку (продається окремо), встановлену на рухомих воротах. Для керування воротами потрібно натиснути один раз на пульт дистанційного керування, щоб відкрити, і ще раз, щоб закрити.

Автоматика повинна бути встановлена на приватній території, а не за її межами.

### 4.2 Необхідні інструменти:

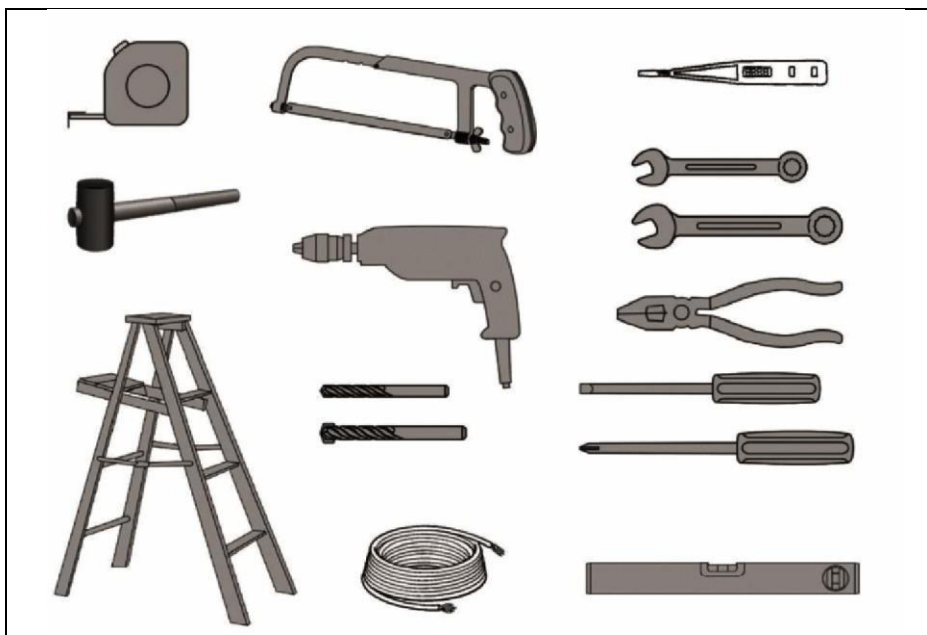

### 4.3 Крок-1 Підготовка воріт:

Перш ніж встановити автоматику переконайтеся, що ворота встановлені горизонтально та рівно, можуть плавно ковзати вперед-назад, якщо їх рухати руками.

Колеса та напрямні ролики мають легко обертатися та бути вільними від бруду.

Зубчаста рейка має бути плоскою, рівною та міцно закріпленою.

Будь-яке зміщення воріт вплине на роботу автоматики.

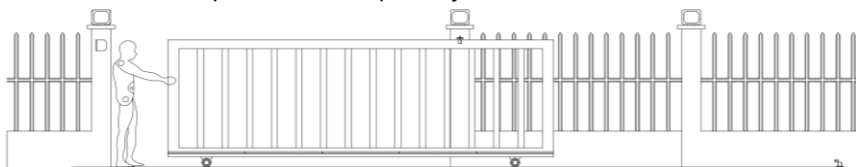

Ворота повинні плавно ковзати вручну до встановлення автоматики.

### 4.4 Крок-2 Перевірка ручного розблокування:

Вставте ключ і відкрийте планку ручного розблокування, щоб двигун перейшов у ручний режим, і переконайтеся, що вихідна шестерня двигуна вільно обертається вручну.

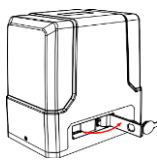
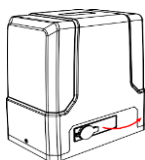

Поверніть на 90°

**Щоб перевести двигун у ручний режим, вставте ключ і відкривайте важіль ручного розблокування, доки він не повернеться на 90°.**

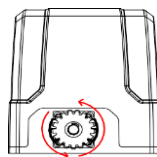

**У ручному режимі шестерня може вільно обертатись, а воротами можна керувати вручну.**

#### 4.5 Крок-3 Зняття/встановлення кришки двигуна:

Відкрутіть два гвинти кришки, розташовані з кожної сторони кришки двигуна.

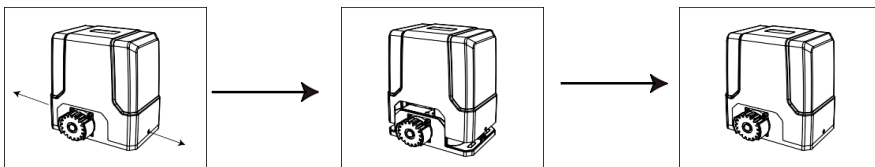

#### 4.6 Крок-4 Монтажна пластина:

Для бетонної основи автоматики потрібна площа не менше 450 мм довжиною та 300 мм шириною, мінімальна глибина 200 мм (стандартна вимога).

Переконайтеся, що поверхня рівна та паралельна доріжці.

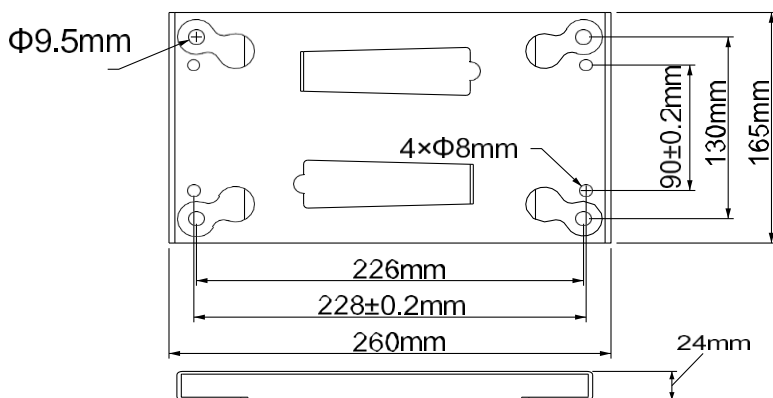

**Розміри монтажної пластини**

#### 4.7 Крок-5 Встановлення монтажної пластини та приводу:

##### Без монтажної пластини:

Попередньо вставте анкерні болти відповідно до отворів у основі двигуна. Після затвердіння бетону закріпіть двигун болтами М8х40 мм, пружинними та плоскими шайбами, що входять до комплекту, і затягніть за потреби. (Висоту можна відрегулювати за допомогою нижніх болтів).

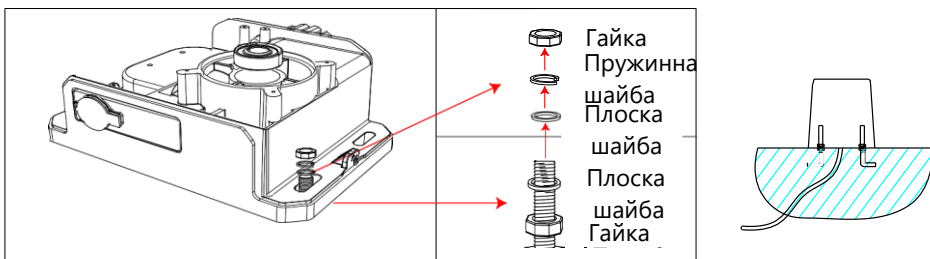

##### З монтажною пластиною:

Перед бетонуванням попередньо вставте анкерні болти відповідно до отворів Ø10 на Рисунку 8, після затвердіння бетону встановіть монтажну пластину, встановіть та затягніть анкерні болти. Прикріпіть двигун до монтажної пластини за допомогою болтів М8 х 40 мм з пружинними та плоскими шайбами і затягніть при необхідності.

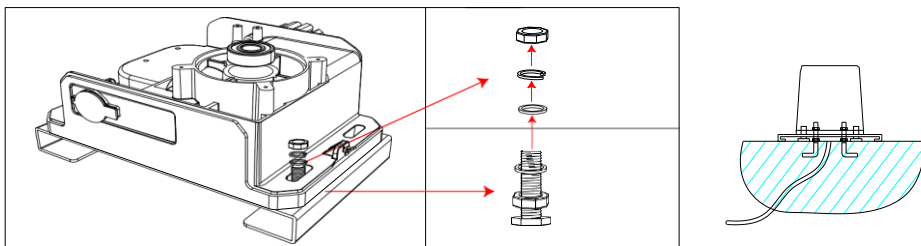

## Встановлення приводу:

Встановіть двигун та монтажну пластину (якщо є) на бетонну основу.

Переконайтеся, що вихідна шестерня двигуна та зубчата рейка правильно вирівняні. Шестерня та зубчата рейка повинні бути максимально відцентровані.

Зніміть двигун із монтажної пластини.



#### 4.8 Крок-6 Вирівнювання двигуна та зубчастої рейки:

Рекомендовану висоту кріплення редуктора дивіться на малюнку.

Переконайтеся, що вихідна шестерня має зазор не менше 1-2 мм по всій довжині зубчастої рейки, встановленої на воротах.

Переконайтеся, що вихідна шестерня та зубчаста рейка правильно вирівняні. За жодних зубчаста шестерня двигуна приводу не повинна нести вагу воріт. Завдання роликів – нести вагу воріт.

Якщо ворота не ковзають вільно вручну, відповідним чином відрегулюйте висоту зубчастої рейки доти, доки ворота по всій довжині не ковзатимуть вільно вручну.

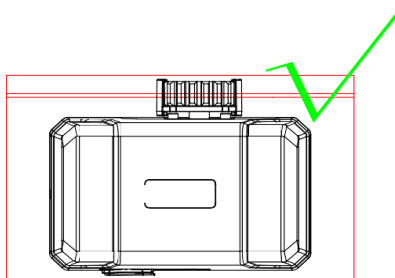
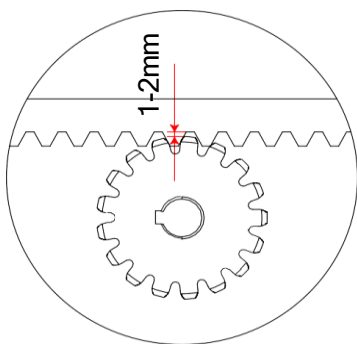

**Зубчаста рейка**

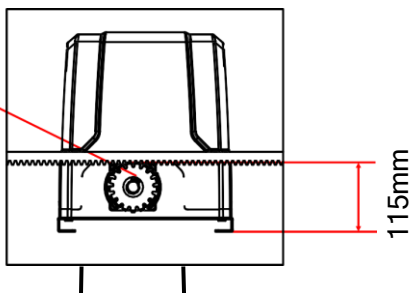

#### 4.9 Крок-7 Кінцеві вимикачі:

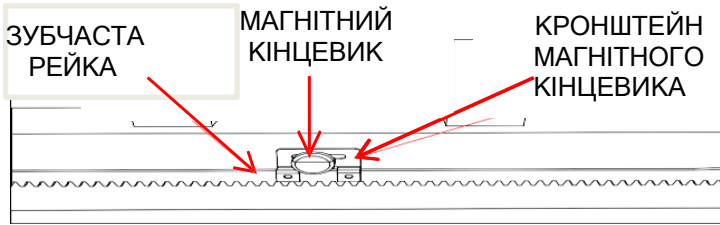

У комплект автоматики входять два магнітні кінцеві вимикачі з двома різними полярностями: кінцевик чорного кольору (N), кінцевик синього кольору (S). Ці два кінцевики повинні бути встановлені на зубчастій рейці воріт, для безпечної роботи.

Перш ніж встановлювати кінцевики, спочатку необхідно встановити їх на кронштейни. Після встановлення включіть на платі керування режим ручного керування воротами, потім запустіть двигун, щоб він перейшов у відкрите або закрите положення, щоб перевірити чутливість кінцевиків.

Вкрай небезпечним є поганий контакт між герконом і кінцевиком, що може спричинити збій у роботі воріт, пошкодити конструкцію двигуна, крім того, ворота можуть зісковзнути з направляючої. Магнітний кінцевик розпізнає напрямок руху воріт і їх поточне положення.

Під час руху воріт геркон, встановлений усередині двигуна, виявляє кінцеві положення. Після виявлення плата керування запам'ятовує напрямок руху воріт і кінцеві положення, щоб ворота могли рухатися в потрібне кінцеве положення. Щоб поміняти автоматику з правосторонньої на лівосторонню, достатньо налаштувати на платі управління, міняти місцями кінцевики не потрібно. Тому надзвичайно важливо визначити положення кінцевиків та переконатися, що полярність на 100% правильна.

Монтажне креслення полярності кінцевиків для монтажу справа та зліва:



**Відкриття вліво**

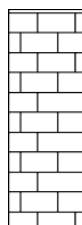

**Відкриття вправо**

## Креслення рекомендованої висоти встановлення кронштейна магніту:

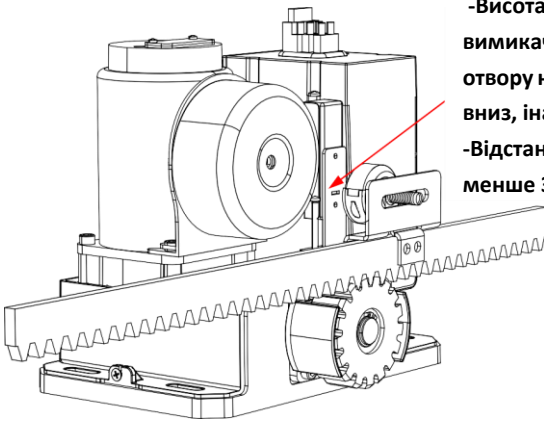

- Висота встановлення магнітного кінцевого вимикача має бути по центру та паралельна отвору на герконі. Не можна зміщувати вгору та вниз, інакше це вплине на виявлення.
- Відстань між магнітом та герконом має бути менше 3 см.

### 4.10 Крок-8 Увімкнення:

Переконайтеся, що зовнішня кришка встановлена та закріплена на приводі.

Переконайтеся, що ворота можуть переміщатися вручну в ручному режимі (автоматику розблоковано).

Посуньте ворота в середнє положення.

Зафіксуйте ручне розблокування (автоматику заблоковано), щоб перейти в автоматичний режим.

Підключіть шнур живлення до захищеної від атмосферних впливів розетки з УЗО.

Переконайтеся, що пульти дистанційного керування, запрограмовані та готові до використання.

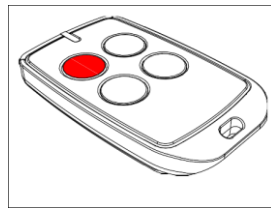
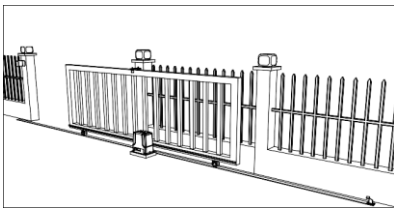

#### 4.11 Крок-9 Тестування ходу та кінцевиків:

Переконайтеся, що автоматику встановлено відповідно до кроків 4, 5 та 6, а ворота знаходяться у середньому положенні. Магнітні кінцевики правильно встановлені та добре контактують з герконом.

Ідеальне кінцеве положення рами воріт - на відстані 10-15 мм від упорів воріт.

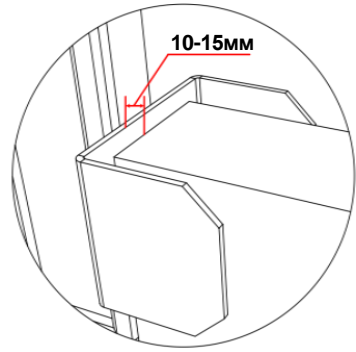
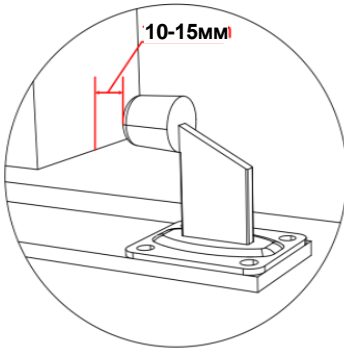

## 5. ПРОГРАМУВАННЯ ТА ПІДКЛЮЧЕННЯ

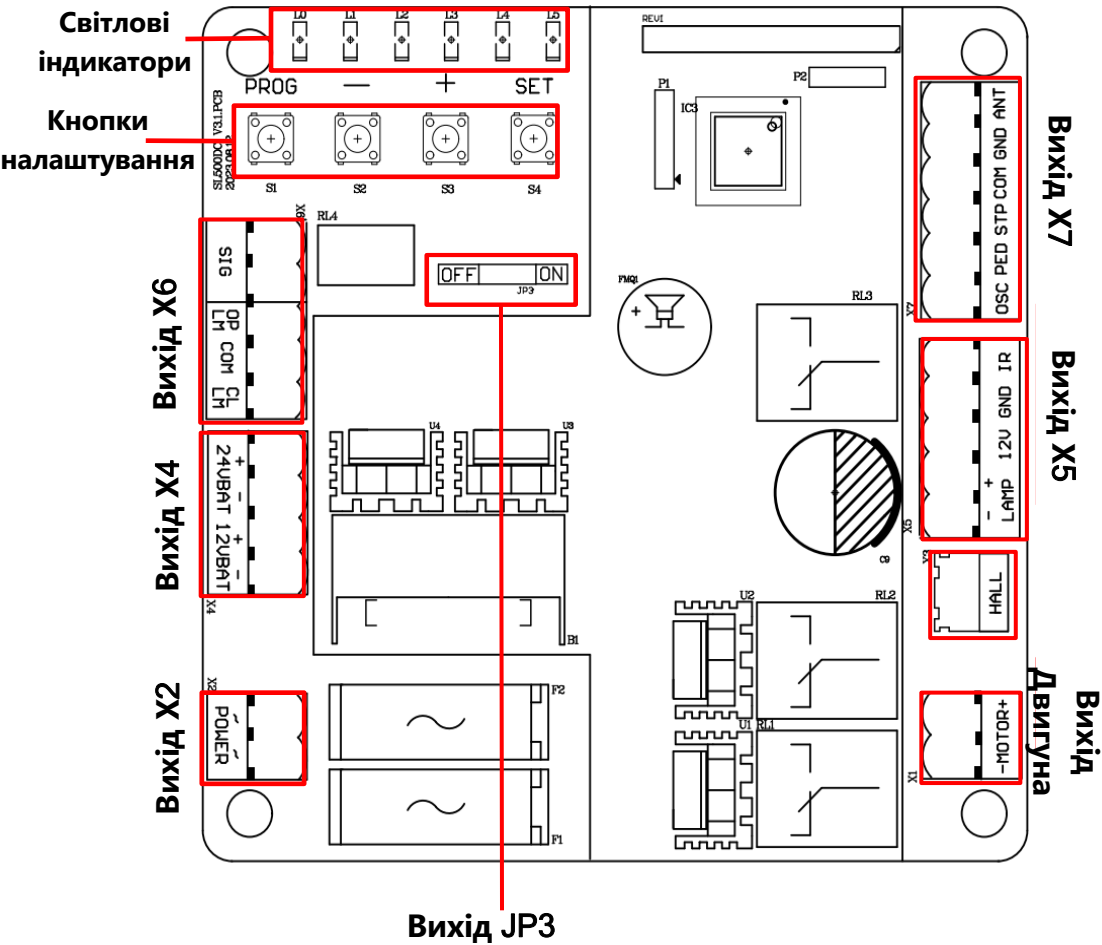

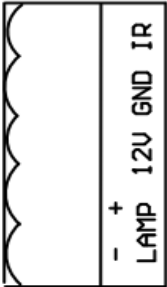
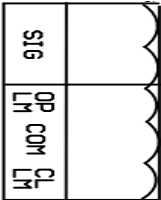
	<p><b>ANT:</b> Антена</p> <p><b>GND:</b> Екран антени</p> <p><b>COM:</b> Загальний вихід для зовнішнього керування</p> <p><b>STP:</b> Зовнішній кнопковий вимикач СТОП</p> <p><b>PED:</b> Зовнішній кнопковий вимикач ЗАКРИТТЯ</p> <p><b>OSC:</b> Зовнішній кнопковий вимикач ВІДКРИТТЯ</p>
	<p><b>IR:</b> вхід Фотоелемента(N.C.)</p> <p><b>GND:</b> Загальний</p> <p><b>12V:</b> Живлення аксесуарів +12VDC, після закриття воріт, плата перейде в режим низького енергоспоживання, в цьому роз'ємі відключиться живлення 12 В..</p> <p><b>LAMP+:</b> Сигнальна лампа +12/24VDC</p> <p><b>LAMP-:</b> Сигнальна лампа -12/24VDC</p>
	<p><b>SIG:</b> Вихідний сигнал закриття воріт.</p> <p><b>OPLM:</b> Кінцевик ВІДКРИТО</p> <p><b>COM:</b> Загальний вхід на кінцевики.</p> <p><b>CLLM:</b> Кінцевик ЗАКРИТО</p>

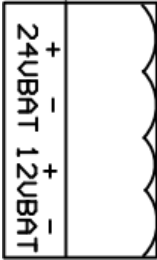
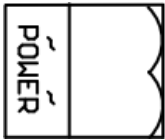
	<p><b>Батарея: 24V/9Ah</b>  <b>24VBAT+:</b> Батарея«+»  <b>24VBAT-:</b> Батарея«-»  <b>Батарея: 12V/9Ah</b>  <b>12VBAT+:</b> Батарея«+»  <b>12VBAT-:</b> Батарея «-»</p>
	<p><b>Power:</b> Живлення (трансформаторний вихід): 240VAC/22VAC  Номінальна потужність: 120W</p>

### Підключення до виходу

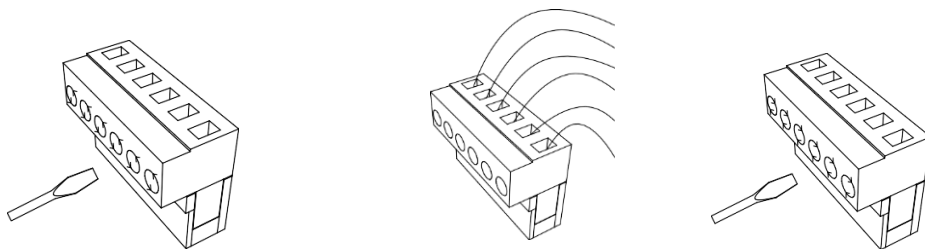

 За допомогою викрутки послабте гвинт збоку від клеми.

## 6. КРЕСЛЕННЯ ТА РОЗМІРИ ДВИГУНА

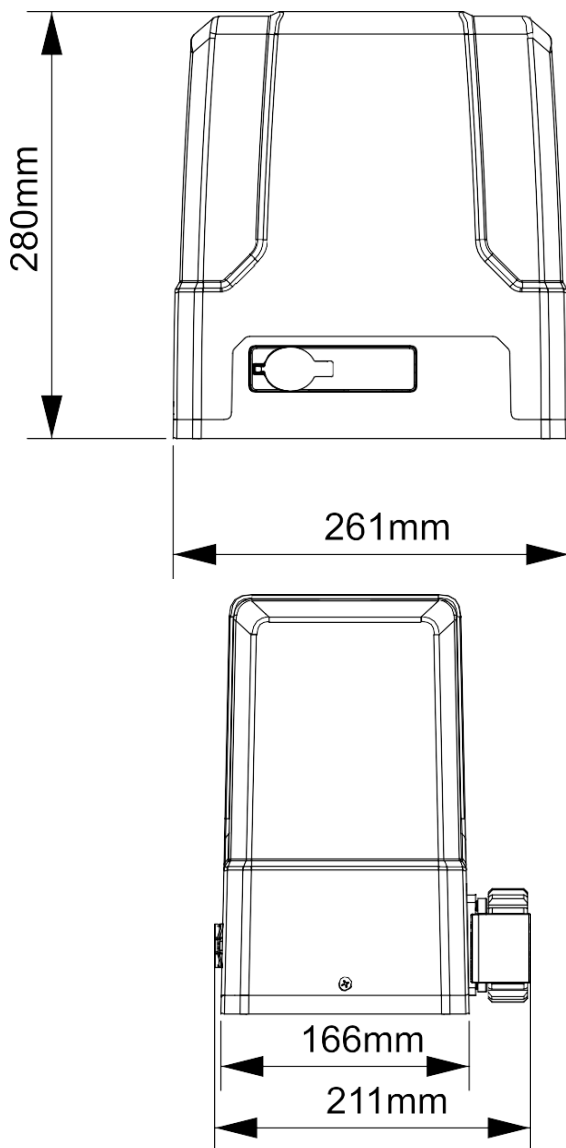

 **Наступні кроки має виконувати кваліфікований електрик.**

Наполегливо рекомендуємо використовувати фотоелементи як додаткову функцію безпеки. Якщо при закритті промінь інфрачервоного фотоелемента переривається, ворота негайно зупиняться і відкриються, для безпеки користувача та майна.

Для встановлення фотоелементів підключіть проводку.

 **Необхідно зняти перемичку між клемою IR та клемою GND на X5.**

Відстань між приймачем фотоелемента та передавачем фотоелемента не повинна бути меншою за 2 метри; інакше це може вплинути на індукційний ефект фотоелемента

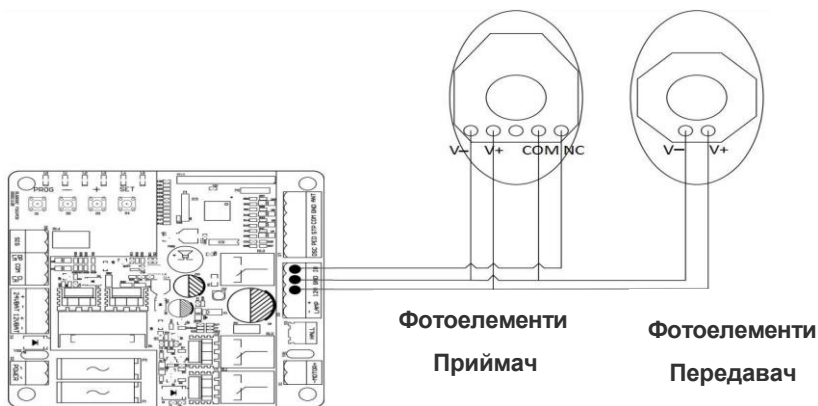

## Перед встановленням фотоелементів

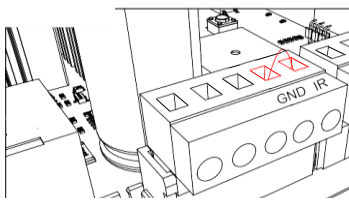

Вимкніть живлення, а потім послабте IR та GND клеми на Терміналі X5 за допомогою викрутки.

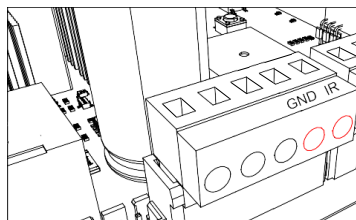

Вийміть перемичку між клемами IR та GND на Терміналі X5.

## Інструкція з використання інтерфейсу

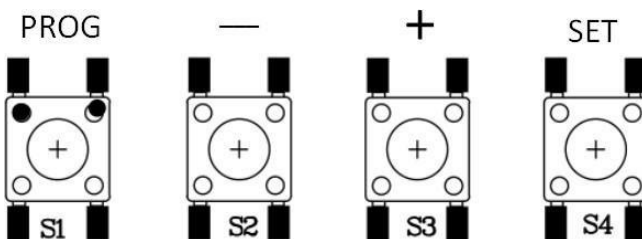

### Світлові індикатори:

L0 (Зелений): Індикація робочого стану панелі керування та стану меню.

L1-L5 (Червоний): Індикація налаштувань, параметрів, помилок та рівня заряду батареї.

### Кнопки налаштування:

**PROG:** Увійти або вийти з меню налаштувань.

- **and +:** Вибір функції та налаштування параметрів.

**SET:** Виберіть варіант, підтвердіть налаштування.

 **Примітка:** Короточасне натискання кнопки налаштування (протягом 1 секунди) або тривале натискання кнопки (більше 2 секунд) використовуватиметься для різних функцій.

## 7. РЕЖИМ РУЧНОГО КЕРУВАННЯ

При першому встановленні, щоб переконатися, що налаштування автоматики коректні, користувачі можуть перевірити відкриття/закриття в режимі ручного керування. Якщо є будь-які відхилення, вийдіть з режиму ручного керування та повторно відрегулюйте ворота, автоматику та кінцевики.

### Інструкція з налаштування

1. Натисніть і утримуйте «SET» протягом 3 сек.

Світловий індикатор L3 блимає.

2. Натисніть «+», щоб відкрити ворота, потім відпустіть «+», щоб зупинити рух; Натисніть «-» щоб закрити ворота, потім відпустіть, щоб зупинити рух.
3. Натисніть «PROG» один раз для виходу з режиму ручного керування. • Індикатор L3 погасне.



### Примітка:

1. Якщо протягом 60 сек не виконується жодна дія, система автоматично вийде з режиму налаштування.
2. Якщо під час налаштування необхідно вийти, натисніть «PROG» один раз.
3. У режимі ручного керування, якщо ворота не зупинилися при досягненні кінцевика, будь ласка, вийдіть з режиму ручного керування і перевірте, чи магнітні кінцевики знаходяться в межах діапазону виявлення магнітного кінцевика.

## 8. НАЛАШТУВАННЯ КИНЦЕВИХ ПОЛОЖЕНЬ

### Попередня умова:

1. Перед налаштуванням ходу повністю відкрийте ворота.
2. Встановіть магнітні кінцевики та переконайтеся, що полярність правильна. Після встановлення більше не рухайте та не знімайте їх.

### Інструкція з налаштування

1. Натисніть «+» протягом 2 секунд, привід автоматично почне налаштування ходу.
2. Під час закриття воріт індикатори світитимуть послідовно та багаторазово від L5 до L1.
3. Під час відкриття воріт світлові індикатори будуть світити від L1 до L5 послідовно та багаторазово.
4. Після налаштування ходу індикатори L1-L5 увімкнуться послідовно, потім усі блимнуть один раз і згаснуть.



### Примітка:

1. Якщо протягом 60 сек. не виконується жодна дія, система автоматично вийде з режиму налаштування.
2. Якщо під час налаштування необхідно вийти, натисніть «PROG» один раз.

## 9. ДИСТАНЦІЙНЕ КЕРУВАННЯ

### Інструкція з налаштування

1. Натисніть «-» протягом 2 сек. у режимі очікування, щоб увійти до першої функції налаштування дистанційного керування.
2. За допомогою «+» і «-» можна вибрати різні функції.
3. Натисніть «SET», щоб увійти до налаштування відповідних параметрів.

Панель управління має головне меню, яке забезпечує доступ до всіх налаштувань автоматики.

### Налаштування режимів дистанційного керування:

На цій платі керування доступні два режими дистанційного керування. Користувачі можуть запрограмувати пульт дистанційного керування в потрібному режимі.

1. Покроковий режим: відкриття/зупинка/закриття воріт керується лише однією кнопкою на пульті дистанційного керування.
2. Трьохкноповий режим: відкриття/зупинка/закриття керується трьома різними кнопками на пульті дистанційного керування.

## 9.1 Покроковий режим(L1):

У цьому режимі одна з кнопок дистанційного керування, може індивідуально керувати роботою однієї автоматики. Інші кнопки на цьому пульті дистанційного керування можна використовувати для підключення до інших пристроїв.

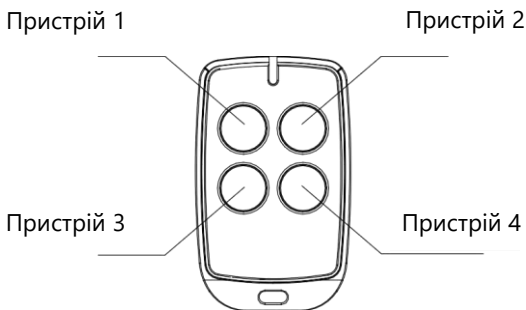

### Інструкція з налаштування

1. Натисніть і утримуйте «-» протягом 2 сек. щоб увійти в режим дистанційного керування. Світловий індикатор L1 світлитиме постійно.
2. Натисніть кнопку «SET» один раз, щоб вибрати опцію програмування в покроковому режимі. Індикатори будуть блимати від L1 до L5. (Якщо підключена сигнальна лампа, вона також блиматиме).
3. Двічі натисніть кнопку на пульті дистанційного керування, яку потрібно запрограмувати. Індикатори L1-L5 послідовно засвітяться, потім усі мигнуть один раз і згаснуть. (Якщо підключена сигнальна лампа, вона світлитиме одну секунду). Після цього програмування завершено.

## 9.2 Трьохкноповий режим(L2):

У цьому режимі всі кнопки на пульті дистанційного керування, окремо використовуватимуться для відкриття, закриття та зупинки воріт.

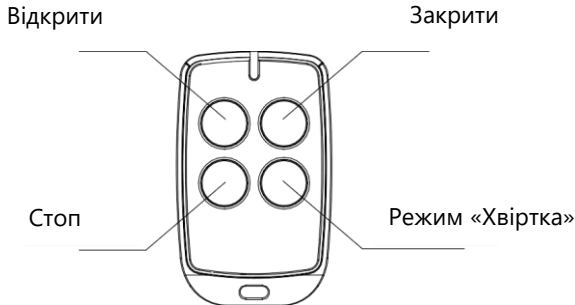

### Інструкція з налаштування

1. Натисніть і утримуйте «-» протягом 2 сек. щоб увійти в режим дистанційного керування. Світловий індикатор L1 світлитиме постійно.
2. Натисніть кнопку «+» один раз, щоб вибрати опцію програмування в трьохкноповому режимі. Світловий індикатор L2 світлитиме постійно.
3. Натисніть кнопку «SET» один раз, щоб увійти в режим програмування в трьохкноповому режимі. Усі індикатори будуть блимати від L1 до L5. (Якщо підключена сигнальна лампа, вона також блиматиме).
4. Двічі натисніть кнопку на пульті дистанційного керування, яку потрібно запрограмувати. Індикатори L1-L5 послідовно засвітяться, потім усі мигнуть один раз і згаснуть. (Якщо підключена сигнальна лампа, вона світлитиме одну секунду). Після цього програмування завершено.

### 9.3 Режим хвіртка(L3):

Функція режиму «Хвіртка»: коли ворота закриті, натисніть кнопку «Хвіртка» на пульті дистанційного керування, ворота відкриються на ширину 1 м, щоб забезпечити доступ пішоходам.

#### **Інструкція з налаштування**

1. Натисніть і утримуйте «-» протягом 2 сек. щоб увійти в режим дистанційного керування. Світловий індикатор L1 світитиме постійно.
2. Двічі натисніть кнопку «+», щоб вибрати опцію програмування в режимі «Хвіртка». Світловий індикатор L3 світитиме постійно.
3. Натисніть кнопку «SET» один раз, щоб увійти в програмування в режимі «Хвіртка». Усі індикатори будуть блимати від L1 до L5.
4. Натисніть кнопку на пульті дистанційного керування, яку потрібно запрограмувати один раз. Індикатори L1-L5 послідовно засвітяться, потім усі мигнуть один раз і згаснуть. Після цього програмування завершено.

## 9.4 Видалення пультів дистанційного керування (L4):

*Ця операція видалить усі запрограмовані пульти дистанційного керування.*

### **Інструкція з налаштування**

1. Натисніть і утримуйте «-» протягом 2 сек. щоб увійти в режим дистанційного керування. Світловий індикатор L1 світитиме постійно.
2. Тричі натисніть кнопку «+», щоб вибрати опцію видалення пультів дистанційного керування. Світловий індикатор L4 світитиме постійно.
3. Натисніть кнопку «SET» один раз, щоб увійти до опції видалення пультів дистанційного керування. Світлові індикатори L1-L5 світитимуть постійно.
4. Натисніть і утримуйте кнопку «SET» протягом 2 сек., щоб видалити усі пульти дистанційного керування та автоматично вийти. Світлові індикатори будуть вимикатися послідовно від L5 до L1, після чого світлові індикатори L1-L5 увімкнуться на одну секунду.

## 9.5 Віддалене програмування пультів дистанційного керування:

*Функція віддаленого програмування пультів дистанційного керування дозволяє запрограмувати пульт дистанційного керування, не відкриваючи кришку двигуна.*

### **Передумова:**

1. Мати один пульт дистанційного керування, який вже запрограмований.
2. Для надійності використовуйте функцію віддаленого програмування в межах 2 метрів від автоматики.
3. Переконайтеся, що автоматика має сигнальну лампу, яка допоможе вам перевірити статус програмування пультів дистанційного керування.

### **Інструкція з налаштування:**

1. Одночасно натисніть і утримуйте третю та четверту кнопки пульта дистанційного керування протягом 6 сек. Сигнальна лампа блимає, що вказує на те, що працює функція віддаленого програмування пультів дистанційного керування.
2. Двічі натисніть на пульті дистанційного керування кнопку, яку потрібно запрограмувати. Сигнальна лампа погасне. На цьому програмування пультів дистанційного керування завершено.
3. Після завершення програмування відбудеться автоматичний вихід з режиму віддаленого програмування.

*Режим роботи пульта дистанційного керування буде скопійовано з оригінального на новий запрограмований.*

## 10. БАЗОВІ НАЛАШТУВАННЯ МЕНЮ



### Інструкція з налаштування:

1. У режимі очікування натисніть і утримуйте кнопку «PROG» протягом 3 сек., світловий індикатор L0 спалахне один раз і ви увійдете в базові налаштування меню.
2. За допомогою «+» і «-» можна вибрати різні функції.
3. Натисніть «SET», щоб увійти до налаштування відповідних функцій.

### 10.1 Налаштування швидкості руху(L1):

#### Інструкція з налаштування:

1. Натисніть і утримуйте кнопку «PROG» протягом 3 сек., щоб увійти в основне меню. Світловий індикатор L0 блимне один раз, потім L1 світлитиме постійно.
2. Натисніть кнопку «SET» один раз, щоб увійти до налаштування швидкості руху. Світлові індикатори L1-L5 покажуть поточну швидкість руху. (За замовчуванням L5)
3. Натисніть кнопку «+» або «-», щоб відрегулювати швидкість руху. Світлові індикатори L1-L5 покажуть стан швидкості. Чим більше світлить індикаторів, тим вища швидкість руху.
4. Натисніть кнопку «SET» щоб зберегти та автоматично вийти. Індикатори L1-L5 засвітяться послідовно, потім усі блимнуть один раз і згаснуть.

## 10.2 Налаштування швидкості повільної зупинки(L2):

Встановлення швидкості повільної зупинки може ефективно зменшити інерційну силу, коли ворота відчиняються або закриваються до кінцевого положення, що продовжує термін служби як воріт, так і автоматики.

### Інструкція з налаштування:

1. Натисніть і утримуйте кнопку «PROG» протягом 3 секунд, щоб увійти в основне меню. Світловий індикатор L0 блимне один раз, потім L1 світитиме постійно.
2. Натисніть кнопку «+» щоб вибрати опцію налаштування швидкості повільної зупинки. Світловий індикатор L2 світитиме.
3. Натисніть кнопку «SET» один раз, щоб увійти в режим налаштування. Світлові індикатори L1-L5 покажуть поточну швидкість повільної зупинки. (За замовчуванням L4)
4. Натисніть кнопку «+» або «-», щоб відрегулювати швидкість повільної зупинки. Світлові індикатори L1-L5 покажуть стан швидкості. Чим більше світить індикаторів, тим вища швидкість повільної зупинки.
5. Натисніть кнопку «SET», щоб зберегти та автоматично вийти. Індикатори L1-L5 засвітяться послідовно, потім усі блимнуть один раз і згаснуть.

### 10.3 Налаштування чутливості виявлення перешкод(L3):

Під час відкриття або закриття воріт випадкове зіткнення з перешкодами може становити загрозу для людей і майна. Щоб запобігти зіткненню, користувачі можуть налаштувати чутливість зустрічі з перешкодами, щоб зменшити наслідки зіткнення.

#### Інструкція з налаштування:

1. Натисніть і утримуйте кнопку «PROG» протягом 3 секунд, щоб увійти в основне меню. Світловий індикатор L0 блимне один раз, потім L1 світитиме постійно.
2. Двічі натисніть кнопку «+» щоб вибрати опцію налаштування автоматичного реверсу при виявленні перешкод. Світловий індикатор L3 світитиме.
3. Натисніть кнопку «SET» один раз, щоб увійти в режим налаштування. Світлові індикатори L1-L5 покажуть поточне налаштування. (За замовчуванням L2)
4. Натисніть кнопку «+» або «-», щоб встановити чутливість виявлення перешкоди. Світлові індикатори L1-L5 покажуть різну чутливість виявлення перешкоди. Чим більше світить індикаторів, тим більшою буде чутливість. L1-L5 усі вимкнені означає скасування функції автоматичного реверсу.
5. Натисніть кнопку «SET», щоб зберегти та автоматично вийти. Індикатори L1-L5 засвіяться послідовно, потім усі блимнуть один раз і згаснуть.



**Примітка:** Налаштування за замовчуванням для цієї функції підходить для воріт вагою 500 кг, за умови, що напрямна для руху воріт рівна. Якщо ця функція не працює або часто змінює напрямок, відрегулюйте налаштування, щоб трохи зменшити або збільшити.

## 10.4 Налаштування відстані повільної зупинки(L4):

Налаштування відстані повільної зупинки дозволяє воротам працювати плавніше, що продовжить термін служби воріт та автоматики.

### Інструкція з налаштування:































1. Натисніть і утримуйте кнопку «PROG» протягом 3 секунд, щоб увійти в основне меню. Світловий індикатор L0 блимне один раз, потім L1 світитиме постійно.
2. Тричі натисніть кнопку «+» щоб вибрати опцію налаштування відстані повільної зупинки. Світловий індикатор L4 світитиме.
3. Натисніть кнопку «SET» один раз, щоб увійти в режим налаштування. Світлові індикатори L1-L5 покажуть поточну відстань.  
(За замовчуванням L4)
4. Натисніть кнопку «+» або «-» щоб встановити відстань повільної зупинки. Світлові індикатори L1-L5 вказуватимуть на різну дистанцію повільної зупинки. Чим більше світить індикаторів, тим довшою буде відстань. Якщо ворота важкі (800 кг), рекомендується встановити їх на L4 або L5, щоб забезпечити кращу повільну зупинку. Якщо вага воріт менше 500 кг, рекомендується встановити їх на L2 або L1, щоб забезпечити більш плавну зупинку
5. Натисніть кнопку «SET», щоб зберегти та автоматично вийти. Індикатори L1-L5 засвітяться послідовно, потім усі блимнуть один раз і згаснуть.

## 10.5 Налаштування функції автоматичного закриття(L5):

Коли ворота повністю відкриті, плата керування надішле сигнал на автоматичне закриття воріт відповідно до попередньо встановленого часу.

### Інструкція з налаштування:

1. Натисніть і утримуйте кнопку «PROG» протягом 3 секунд, щоб увійти в основне меню. Світловий індикатор L0 блимне один раз, потім L1 світитиме постійно.
2. Чотири рази натисніть кнопку «+» щоб вибрати опцію налаштування автоматичного закриття. Світловий індикатор L5 світитиме.
3. Натисніть кнопку «SET» один раз, щоб увійти в режим налаштування. Світлові індикатори L1-L5 покажуть поточний час автоматичного закриття. (За замовчунням усі індикатори вимкнені)
4. Натисніть кнопку «+» або «-», щоб встановити час автоматичного закриття. Кількість індикаторів, які постійно світять, вказуватиме час автоматичного закриття. (Таблиця 1 Час автоматичного закриття)
5. Натисніть кнопку «SET», щоб зберегти та автоматично вийти. Індикатори L1-L5 засвітяться послідовно, потім усі блимнуть один раз і згаснуть.

Стан індикатора  Вкл.  Викл.  Мигає	Статус
L1  L2  L3  L4  L5 	Функція Автозакриття вимкнена
L1  L2  L3  L4  L5 	Автозакриття 10сек.
L1  L2  L3  L4  L5 	Автозакриття 20сек.
L1  L2  L3  L4  L5 	Автозакриття 30сек.
L1  L2  L3  L4  L5 	Автозакриття 40сек.
L1  L2  L3  L4  L5 	Автозакриття 50сек.

## 11. РОЗШИРЕНІ НАЛАШТУВАННЯ МЕНЮ

1. У режимі очікування натисніть і утримуйте кнопку «PROG» протягом 3 сек., світловий індикатор L0 спалахне один раз і ви увійдете в базові налаштування меню. Знову натисніть кнопку і утримуйте «PROG» протягом 3 секунд, індикатор L0 блимне двічі, і ви увійдете в розширене налаштування меню
2. За допомогою «+» і «-» можна вибрати різні функції.
3. Натисніть «SET», щоб увійти до налаштування відповідних функцій

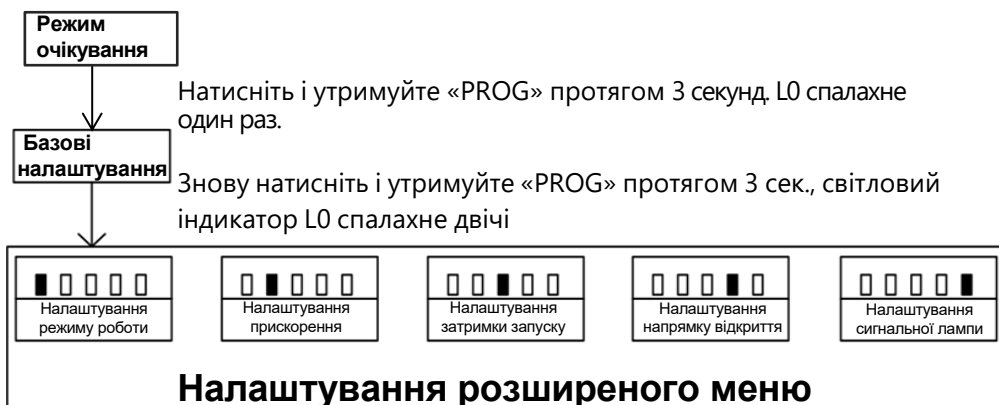

## 11.1 Налаштування режиму роботи(L1):

Панель керування автоматика пропонує 3 різні робочі режими на вибір.

### 1. Стандартний режим (L1):

Клеми для зовнішніх кнопок:

**OSC:** Керування однією кнопкою    **PED:** Кнопка "Хвіртка"    **STP:** Кнопка зупинки

### 2. Режим трьох кнопок (L2):

Клеми для зовнішніх кнопок:

**OSC:** Кнопка відкриття    **PED:** Кнопка закриття    **STP:** Кнопка зупинки

### 3. Режим "Кондомініуму" (L3):

Клеми для зовнішніх кнопок:

**OSC:** Керування однією кнопкою    **PED:** Кнопка "Хвіртка"    **STP:** Кнопка зупинки

**Спеціальна функція:** Ворота можна закрити тільки після повного циклу відкриття. Якщо ворота відчинені не повністю, можна керувати лише відкриванням і зупинкою, щоб запобігти зіткненню, що спричинить закриття під час відкривання, яким керує перший користувач.

### **Інструкція з налаштування:**

1. Натисніть і утримуйте кнопку «PROG» протягом 3 секунд, щоб увійти в основне меню. Світловий індикатор L0 блимне один раз, потім L1 світитиме постійно.
2. Знову натисніть і утримуйте кнопку «PROG» протягом 3 секунд, щоб увійти в розширене меню. Індикатор L0 блимне блимне двічі, потім L1 світитиме постійно.
3. Натисніть кнопку «SET» один раз, щоб увійти в режим налаштування. Світлові індикатори L1-L3 покажуть поточне налаштування. (За замовчунням усі індикатори вимкнені)
4. Натисніть кнопку «+» або «-», щоб встановити режим роботи. Світлові індикатори L1-L3 покажуть налаштування.
5. Натисніть кнопку «SET», щоб зберегти та автоматично вийти. Індикатори L1-L5 засвіяться послідовно, потім усі мигнуть один раз і згаснуть.

## 11.2 Налаштування прискорення(L2):

Користувачі можуть регулювати прискорення запуску та уповільнення автоматики відкривання воріт відповідно до своїх потреб.

### Інструкція з налаштування:

1. Натисніть і утримуйте кнопку «PROG» протягом 3 сек., щоб увійти в основне меню. Індикатор L0 блимне один раз, а потім L1 буде світити постійно.
2. Знову натисніть і утримуйте кнопку «PROG» протягом 3 сек., щоб увійти в розширене меню. Індикатор L0 блимне блимне двічі, потім L1 світитиме постійно.
3. Натисніть кнопку «+» один раз, щоб вибрати опцію налаштування прискорення. Світловий індикатор L2 світитиме постійно.
4. Натисніть кнопку «SET» один раз, щоб увійти в налаштування прискорення. Світлові індикатори L1-L5 покажуть поточне прискорення. (За замовчуванням L2)
5. Натисніть кнопку «+» або «-» щоб встановити значення прискорення. Світлові індикатори L1-L5 вказуватимуть на різні значення прискорення. Чим більше світить індикаторів, тим швидше змінюється швидкість.
6. Натисніть кнопку «SET», щоб зберегти та автоматично вийти. Індикатори L1-L5 засвіяться послідовно, потім усі блимнуть один раз і згаснуть.

### 11.3 Налаштування затримки запуску(L3):

Дана автоматика має функцію низького споживання енергії в режимі очікування. Коли автоматика зупиняється, плата керування автоматично переходить у режим низького енергоспоживання, щоб знизити енергоспоживання та продовжити час використання акумулятора. Щоб знизити енергоспоживання зовнішніх аксесуарів, плата керування відключить живлення фотоелементів у режимі очікування. Перед запуском автоматики, подається живлення на аксесуари. Для якісної роботи фотоелементів, потрібно, щоб плата управління виявляла затримки вхідного сигналу. Якщо автоматика отримує сигнал відкриття/закриття, вона почне працювати через певний час (встановлений час затримки).

#### Інструкція з налаштування:

1. Натисніть і утримуйте кнопку «PROG» протягом 3 сек., щоб увійти в основне меню. Індикатор L0 блимне один раз, а потім L1 буде світити постійно.
2. Знову натисніть і утримуйте кнопку «PROG» протягом 3 секунд, щоб увійти в розширене меню. Індикатор L0 блимне блимне двічі, потім L1 світитиме постійно.
3. Натисніть кнопку «+» двічі, щоб вибрати опцію налаштування затримки запуску. Світловий індикатор L3 світитиме постійно.
4. Натисніть кнопку «SET» один раз, щоб увійти в налаштування затримки запуску. Світлові індикатори L1-L3 покажуть поточне налаштування. (За замовчуванням L1)
5. Натисніть кнопку «+» або «-», щоб встановити час затримки запуску. Світлові індикатори L1-L3 покажуть поточне налаштування. (Таблиця Час затримки запуску)
6. Натисніть кнопку «SET» щоб зберегти та автоматично вийти. Індикатори L1-L5 засвітяться послідовно, потім усі блимнуть один раз і згаснуть.

<b>Стан індикатора</b>  Вкл.  Викл.  Мигає	<b>Статус</b>
L1  L2  L3  L4  L5 	Функція Затримка вимкнена
L1  L2  L3  L4  L5 	Затримка 0,5сек.
L1  L2  L3  L4  L5 	Затримка 1сек.
L1  L2  L3  L4  L5 	Затримка 1,5сек.

## 11.4 Налаштування напрямку відкриття(L4):

Це налаштування дозволяє користувачам змінювати напрям відкриття воріт без заміни проводів двигуна, але при цьому необхідно враховувати положення кінцевиків.

### Інструкція з налаштування:

1. Натисніть і утримуйте кнопку «PROG» протягом 3 секунд, щоб увійти в основне меню. Індикатор L0 блимне один раз, а потім L1 світитиме постійно.
2. Знову натисніть і утримуйте кнопку «PROG» протягом 3 секунд, щоб увійти в розширене меню. Індикатор L0 блимне блимне двічі, потім L1 світитиме постійно.
3. Натисніть кнопку «+» тричі, щоб вибрати напрямок відкриття. Світловий індикатор L4 світитиме постійно.
4. Натисніть кнопку «SET» один раз, щоб увійти в налаштування напрямку відкриття. Світловий індикатор L1 покаже поточне налаштування. (За замовчуванням L1 увімкн.: відкриття вправо)
5. Натисніть кнопку «+» або «-», щоб встановити напрямок відкриття. Світловий індикатор L1 вказує на 2 напрямки. (L1 увімкн.: відкриття вправо; L1 вимкн.: відкриття вліво)
6. Натисніть кнопку «SET» щоб зберегти і автоматично вийти. Індикатори L1-L5 засвітяться послідовно, потім усі блимнуть один раз і згаснуть.

 **Примітка:** Після зміни напрямку відкриття L1 і L2 блиматимуть разом, це нагадує вам про необхідність переналаштувати кінцеві положення воріт. Перед повторним налаштуванням надзвичайно важливо увійти в режим ручного керування, щоб переконатися, що полярність кінцевиків правильна та добре контактує з герконом.

## 11.5 Налаштування сигнальної лампи(L5):

Вибір режиму роботи сигнальної лампи (блимає або світить постійно)

### Інструкція з налаштування:

1. Натисніть і утримуйте кнопку «PROG» протягом 3 секунд, щоб увійти в основне меню. Індикатор L0 блимне один раз, а потім L1 світитиме постійно.
2. Знову натисніть і утримуйте кнопку «PROG» протягом 3 секунд, щоб увійти в розширене меню. Індикатор L0 блимне блимне двічі, потім L1 світитиме постійно.
3. Натисніть кнопку «+» 4 рази, щоб вибрати режим роботи сигнальної лампи. Світловий індикатор L5 світитиме постійно.
4. Натисніть кнопку «SET» один раз, щоб увійти в налаштування режиму роботи сигнальної лампи. Світловий індикатор L1 покаже поточне налаштування.
5. Натисніть кнопку «+» або «-», щоб встановити режим сигнальної лампи (L1 вимкнений: блимає; L1 увімкнений: світить постійно)
6. Натисніть кнопку «SET» щоб зберегти та автоматично вийти. Індикатори L1-L5 засвіяться послідовно, потім усі блимнуть один раз і згаснуть.

## 12. ІНШІ НАЛАШТУВАННЯ МЕНЮ

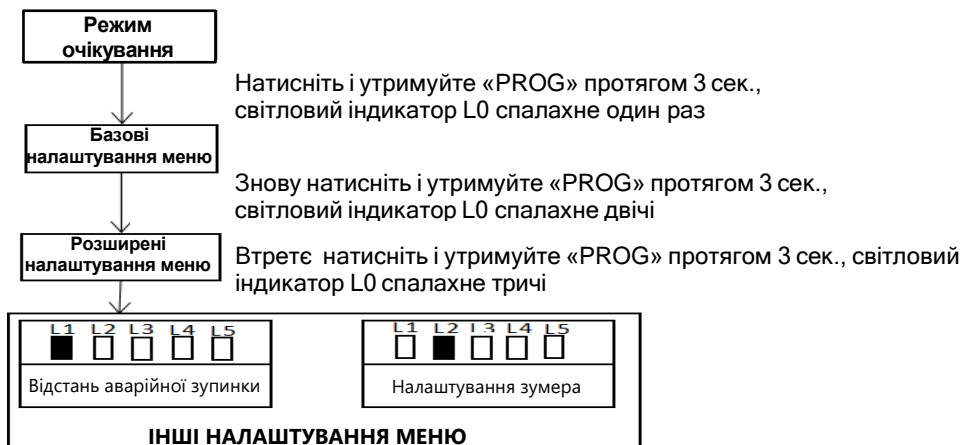

1. У режимі очікування натисніть і утримуйте кнопку «PROG» протягом 3 сек., світловий індикатор L0 спалахне один раз і ви увійдете в базові налаштування меню. Знову натисніть і утримуйте кнопку «PROG» протягом 3 сек. індикатор L0 блимне двічі, і ви увійдете в розширене налаштування меню. Потім знову натисніть і утримуйте кнопку «PROG» протягом 3 сек., світловий індикатор L0 блимне тричі, і ви увійдете до інших налаштувань меню.
2. За допомогою «+» і «-» можна вибрати різні функції.
3. Натисніть «SET», щоб увійти до налаштування відповідних функцій.

## 12.1 Налаштування відстані аварійної зупинки(L1):

Ця функція призначена для налаштування відстані аварійної зупинки під час руху воріт. Збільшення відстані зменшить збитки, які завдають ворота силою удару при аварійній зупинці. Користувачі можуть встановити потрібну відстань.

### Інструкція з налаштування:

1. Натисніть і утримуйте кнопку «PROG» протягом 3 секунд, щоб увійти в основне меню. Індикатор L0 блимне один раз, а потім L1 світитиме постійно.
2. Знову натисніть і утримуйте кнопку «PROG» протягом 3 секунд, щоб увійти в розширене меню. Індикатор L0 блимне блимне двічі, потім L1 світитиме постійно.
3. Знову натисніть і утримуйте кнопку «PROG» протягом 3 секунд, щоб увійти в розширене меню. Індикатор L0 блимне блимне двічі, потім L1 світитиме постійно.
4. Натисніть кнопку «SET» один раз, щоб увійти в налаштування відстані екстреної зупинки. Світлові індикатори L1-L5 покажуть поточне прискорення. (За замовчуванням L2)
5. Натисніть кнопку «+» або «-» щоб встановити відстань аварійної зупинки. Світлові індикатори L1-L5 вказуватимуть різну відстань. Чим більше світить індикаторів, тим довшою буде відстань, і краще буде буферизація перед зупинкою воріт.
6. Натисніть кнопку «SET» щоб зберегти та автоматично вийти. Індикатори L1-L5 засвіяться послідовно, потім усі блимнуть один раз і згаснуть.

## 12.2 Налаштування звукового сигналізатора(L2):

Цей параметр призначений для увімкнення або вимкнення звукового сигналізатора, який користувачі можуть встановити.

Автоматика може видавати чотири типи сигналів:

- Двигун працює нормально від мережі: звуковий сигналізатор звучить коротко, але довго.
- Двигун працює нормально від акумулятора: звуковий сигналізатор звучить різко, але тривало і вимикається через 6 сек.
- Двигун працює некоректно через низький заряд батареї: звуковий сигналізатор звучить різко, але тривало і вимикається через 3 сек.
- Двигун працює некоректно через помилку плати управління: звуковий сигналізатор звучить різко, але тривало.

### Інструкція з налаштування:

1. Натисніть і утримуйте кнопку «PROG» протягом 3 секунд, щоб увійти в основне меню. Індикатор L0 блимне один раз, а потім L1 світитиме постійно.
2. Знову натисніть і утримуйте кнопку «PROG» протягом 3 секунд, щоб увійти в розширене меню. Індикатор L0 блимне блимне двічі, потім L1 світитиме постійно.
3. Знову натисніть і утримуйте кнопку «PROG» протягом 3 секунд, щоб увійти в розширене меню. Індикатор L0 блимне блимне двічі, потім L1 світитиме постійно.
4. Двічі натисніть кнопку «+», щоб вибрати налаштування звукового сигналізатора. Світловий індикатор L2 світитиме постійно.
5. Натисніть кнопку «SET» один раз, щоб увійти в налаштування звукового сигналізатора.
6. Натисніть кнопку «+» або «-», щоб увімкнути, або вимкнути звуковий сигналізатор. Світловий індикатор L1 не світить: звуковий сигналізатор вилучено; світить: звуковий сигналізатор включено.

7. Натисніть кнопку «SET» щоб зберегти та автоматично вийти. Індикатори L1-L5 засвіяться послідовно, потім усі блимнуть один раз і згаснуть.



**Примітка:** Зумер не можна вимкнути під час живлення від батареї.

### 13. ПЕРЕВІРКА РІВНЯ ЗАРЯДУ БАТАРЕЇ

Поточний рівень заряду батареї можна перевірити за світловими індикаторами. Коли заряд батареї низький (напруга батареї <11,3 В), автоматика перестане працювати, щоб захистити батарею від пошкодження. У таких випадках, можливо, доведеться спочатку розблокувати автоматику, а потім перемістити ворота вручну.

#### Інструкція з налаштування:

1. Натисніть кнопку «SET» один раз. Світлові індикатори L1-L5 вказуватимуть на поточний рівень батареї (Таблиця 3 Рівень батареї)
2. Натисніть кнопку «PROG» один раз, щоб вийти з перевірки рівня заряду батареї. Світлові індикатори L1-L5 вимкнені.

Стан індикатора	Вкл.	Викл.	Мигає	Статус
L1  L2  L3  L4  L5 				Рівень заряду батареї $\geq 12.6V$
L1  L2  L3  L4  L5 				Рівень заряду батареї $\geq 12.3V$
L1  L2  L3  L4  L5 				Рівень заряду батареї $\geq 12.0V$
L1  L2  L3  L4  L5 				Рівень заряду батареї $\geq 11.7V$
L1  L2  L3  L4  L5 				Рівень заряду батареї $\geq 11.3V$
L1  L2  L3  L4  L5 				Рівень заряду батареї $< 11.3V$

## 14. СКИДАННЯ ДО ЗАВОДСЬКИХ НАЛАШТУВАНЬ

Одночасно натисніть три кнопки «SET», «+» і «-» на 3сек. Світлові індикатори L1-L5 засвітяться послідовно, потім усі мигнуть один раз і згаснуть.

## 15. ІНСТРУКЦІЯ ПРО ПОМИЛКИ ПЛАТИ КЕРУВАННЯ

Індикатор відобразить помилки під час руху воріт:

Стан індикатора  Вкл.  Викл.	Помилка
L1  L2  L3  L4  L5 	Виявлення перешкоди під час відкриття воріт
L1  L2  L3  L4  L5 	Виявлення перешкоди під час закриття воріт
L1  L2  L3  L4  L5 	Час роботи понад 60сек
L1  L2  L3  L4  L5 	Відключення фотоелемента
L1  L2  L3  L4  L5 	Помилка датчика Холла
L1  L2  L3  L4  L5 	Немає руху

### Технічне обслуговування

Ворота слід перевіряти щомісяця, щоб переконатися, що вони працюють коректно. З метою безпеки рекомендується обладнати кожні ворота фотоелементами.

Перед встановленням та експлуатацією автоматики уважно прочитайте всі інструкції. Наша компанія залишає за собою право змінювати інструкцію без попередження.

## 16. МОЖЛИВІ НЕСПРАВНОСТІ ТА СПОСОБИ ЇХ УСУНЕННЯ

ПРОБЛЕМА	МОЖЛИВА ПРИЧИНА	ВИРІШЕННЯ
Ворота не відкриваються або не закриваються, індикатор не світиться.	<ol style="list-style-type: none"> <li>1. Живлення вимкнено.</li> <li>2. Перегорів запобіжник.</li> <li>3. Клема Х2 плати керування неправильно підключена.</li> </ol>	<ol style="list-style-type: none"> <li>1. Підключіть джерело живлення. Перевірте запобіжник (FU) і замініть його, якщо перегорів.</li> <li>2. Повторно підключіть відповідно до цього посібника користувача.</li> </ol>
Ворота відкриваються, але не закриваються.	<ol style="list-style-type: none"> <li>1. Фотоелемент неправильно підключений.</li> <li>2. Неправильно встановлений фотоелемент.</li> <li>3. Фотоелемент заблоковано предметами.</li> <li>4. Надто висока чутливість до перешкоди.</li> </ol>	<ol style="list-style-type: none"> <li>1. Якщо фотоелемент не підключено, переконайтеся, що на клемах IR та GND є перемичка; якщо підключено фотоелемент, будь ласка, переконайтеся, що проводка правильна, а тип фотоелемента N.C.</li> <li>2. Переконайтеся, що положення фотоелемента один напроти другого.</li> <li>3. Усуньте перешкоду.</li> <li>4. Зменшіть чутливість до перешкоди.</li> </ol>
Пульт дистанційного керування не працює.	<ol style="list-style-type: none"> <li>1. Низький заряд батареї.</li> <li>2. Пульт дистанційного керування не запрограмований.</li> </ol>	<ol style="list-style-type: none"> <li>1. Замініть батарею.</li> <li>2. Запрограмуйте пульт дистанційного керування до автоматики.</li> </ol>
При натисканні на кнопку OPEN, CLOSE, ворота не рухаються,	<ol style="list-style-type: none"> <li>1. Пошкоджено кінцевик.</li> <li>2. Спутані полярності кінцевиків.</li> <li>3. Датчика Холла пошкоджено.</li> </ol>	<ol style="list-style-type: none"> <li>1. Замініть магнітний кінцевик.</li> <li>2. Поміняйте місцями кінцевики.</li> <li>3. Замініть датчика Холла.</li> </ol>

мотор шумить.		
Спрацювання автоматики.	Коротке заземлення проводів живлення або проводів двигуна.	Перевірте проводку.